

組立図・部品表

SW-320 : 水冷 320Amp

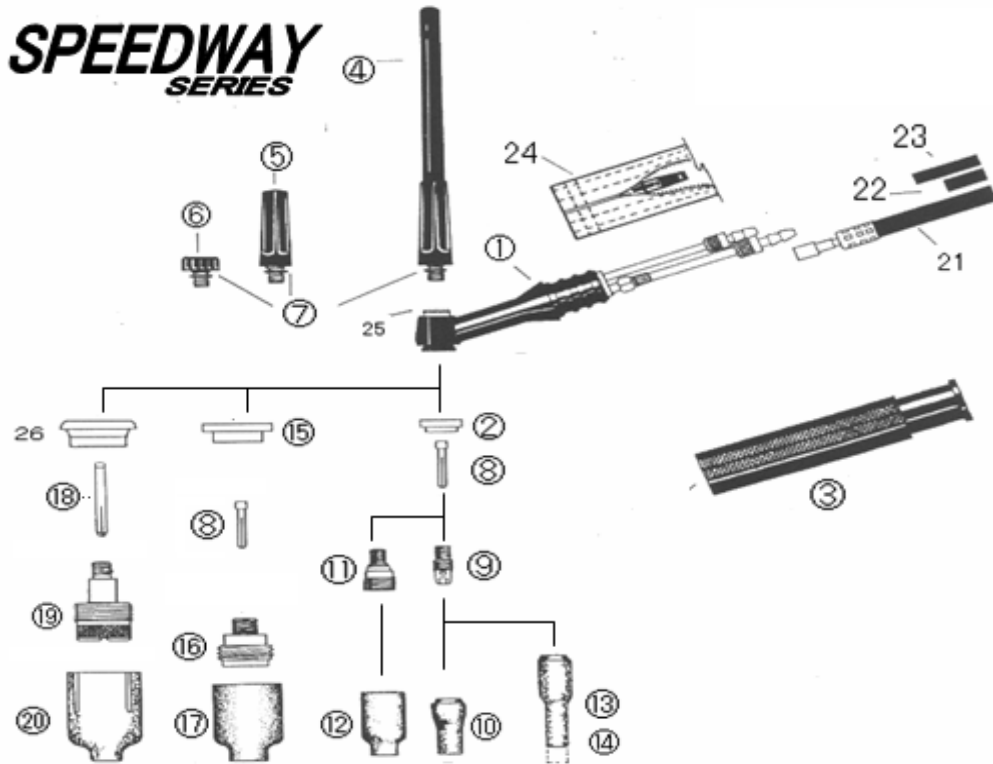

図番	部品番号	名称 及び サイズ
①	SW-320	トーチボデー、②付
②	598882	カップガスケット
③	H-150F	トーチハンドル
④	41V24	トーチキャップ L
⑤	41V35	トーチキャップ M
⑥	41V33	トーチキャップ S
⑦	98W77	Oーリング
⑧	13N22	標準コレット 1.6
	13N2M	標準コレット 2.0
	13N23	標準コレット 2.4
	13N24	標準コレット 3.2
⑨	13N27	標準コレットボデー 1.6
	13N2CB	標準コレットボデー 2.0
	13N28	標準コレットボデー 2.4
	13N29	標準コレットボデー 3.2
⑩	13N08	標準ノズル #4 6.4
	13N09	標準ノズル #5 7.9
	13N10	標準ノズル #6 9.6
	13N11	標準ノズル #7 11.1
	13N12	標準ノズル #8 12.7
⑪	45V43	GLコレットボデー 1.6
	45V44	GLコレットボデー 2.4
	45V45	GLコレットボデー 3.2
⑫	53N59	GLノズル #5 7.9
	53N60	GLノズル #6 9.6
	53N61	GLノズル #7 11.1
	53N61S	GLノズル #8 12.7
⑬	796F70	セミロングノズル #3L 4.8
	796F71	セミロングノズル #4L 6.4
	796F72	セミロングノズル #5L 7.9
	796F73	セミロングノズル #6L 9.6

図番	部品番号	名称 及び サイズ
⑭	796F74	ロングノズル #3XL 4.8
	796F75	ロングノズル #4XL 6.4
	796F76	ロングノズル #5XL 7.9
	796F77	ロングノズル #6XL 9.6
⑮	598320	MED GLガスケット
⑯	45V35SW	MED 1.6
	45V36SW	GL 2.4
	45V37SW	コレットボデー 3.2
⑰	54N16SW	MED ノズル #6 9.6
	54N15SW	GL ノズル #7 11.1
	54N14SW	GL ノズル #8 12.7
⑱	13N22L	GLコレット 1.6
	13N23L	GLコレット 2.4
	13N24L	GLコレット 3.2
⑲	45V116S	大口徑 1.6
	45V64S	GL 2.4
	995795S	コレットボデー 3.2
⑳	57N75	大口徑 GLノズル #6 9.6
	57N74	大口徑 GLノズル #8 12.7
	53N88	大口徑 GLノズル #10 15.8
	53N87	大口徑 GLノズル #12 19.0
21	45V03HNB	パワーケーブル 4M
	45V04HNB	パワーケーブル 8M
22	45V07HNB	給水ホース 4M
	45V08HNB	給水ホース 8M
23	45V09HNB	ガスホース 4M
	45V10HNB	ガスホース 8M
24	TCL-3-3.8Z	ケーブルカバー 4M用
	TCL-3-7.8Z	ケーブルカバー 8M用
25	98W320	Oーリング
26	54N63-20	大口徑GLインシュレーター